



COLUMPIO METÁLICO CESTA
Metal Swing Basket
Balancoire Métallique Le Panier

L22

1 / 5

011-33-0003841-5

Fabricado por / Made by / Fabriqué par GALOPÍN PARQUES, S.L.



GALOPÍN PARQUES se reserva el derecho de modificar sin previo aviso la información contenida en este documento.

GALOPÍN PARQUES reserves the right to change the information contained in this document without prior notice.

GALOPÍN PARQUES se réserve le droit de modifier ses produits sans préavis les informations contenues dans le présent document.

COLUMPIO METÁLICO CESTA

Metal Swing Basket

Balançoire Métallique Le Panier

L22

2 / 5

011-33-0003841-5

Hormigón armado fabricado en planta del tipo HA-25/P/20/IIb

Concrete type produced in plant HA-25/P/20/IIb

Type de béton produite dans l'usine HA-25/P/20/IIb

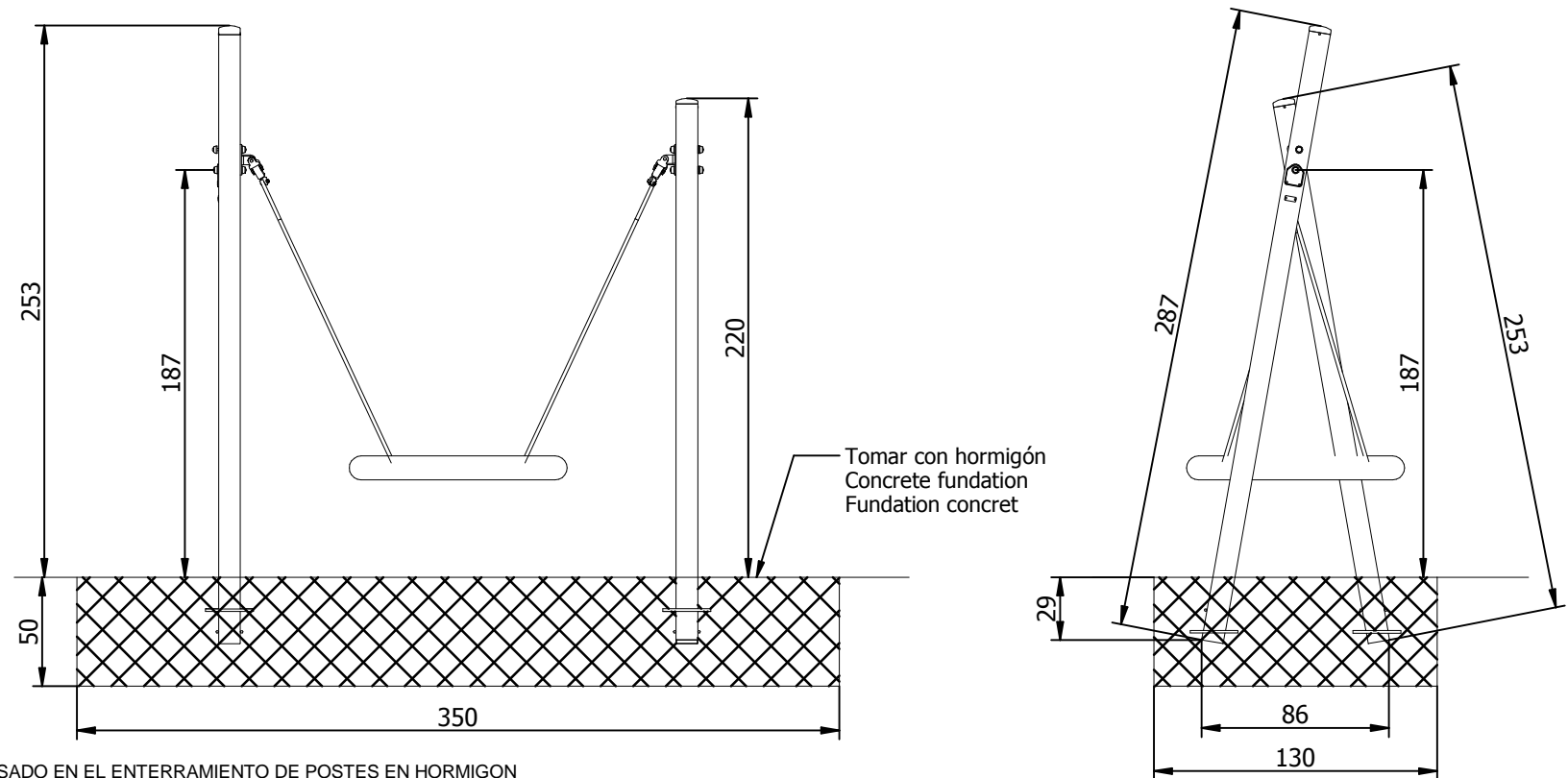

SBH / SDH

SUELO BLANDO / DURO HORMIGON --> BASADO EN EL ENTERRAMIENTO DE POSTES EN HORMIGON
SOFT / TOUGH GROUND CONCRETE TYPE --> THE CONCRETE GROUND IS DRILLED IN ORDER THE END OF THE POST CAN BE BURIED INSIDE
SOL SOUPLE / DURE BETON --> (SOL DE BÉTON RÉSISTANT ET ÉPAIS) ENTERREMENT DU POTEAU DANS LE SOL APRES AVOIR PRÉFORÉ LE BÉTON

GALOPÍN PARQUES se reserva el derecho de modificar sin previo aviso la información contenida en este documento.

GALOPÍN PARQUES reserves the right to change the information contained in this document without prior notice.

GALOPÍN PARQUES se réserve le droit de modifier ses produits sans préavis les informations contenues dans le présent document.

COLUMPIO METÁLICO CESTA

Metal Swing Basket

Balancoire Métallique Le Panier

L22

3 / 5

011-33-0003841-5

1. CORTAR UN TRAVESAÑO O PIEZA DE MADERA DE LARGO 200 CM, QUE SE USARÁ PARA GARANTIZAR LA CORRECTA SEPARACIÓN ENTRE POSTES.

1. TO CUT A CROSSBAR OR WOODEN PIECE OF 200 CM LENGTH, THAT WILL BE USED TO ENSURE THE CORRECT SEPARATION BETWEEN THE POSTS.

1. COUPER UN POTEAU OU UN MORCEAU DE BOIS DE LONGUEUR 200 CM, QUI SERA UTILISÉ AFIN D'ASSURER L'ESPACE CORRECT ENTRE LES POTEAUX.

2. ENTRE LOS TALADROS INFERIORES DE ANCLAJE A LA RÓTULA DE AMBOS POSTES, EXISTE UN EJE FICTICIO QUE DEBERÁ ESTAR NIVELADO Y PARALELO AL SUELO. PARA ELLO SE COLOCA EL TRAVESAÑO CENTRADO Y NIVELADO CON ESTE TALADRO FIJÁNDOLO MEDIANTE UN TIRAFONDO PARA ASEGURARLO.

2. THERE IS A FICTITIOUS AXLE BETWEEN THE LOWER HOLES FOR ANCHORING THE BEARING OF BOTH POSTS, THAT WILL HAVE TO BE LEVELED AND PARALLEL TO THE GROUND. IN ORDER TO DO THIS, THE CROSSBAR MUST BE PLACED CENTERED AND LEVELED WITH THIS HOLE, THROUGH A CHIPBOARD SCREW TO ENSURE A PROPER FIXING.

2. ENTRE LES TROUS INFÉRIEURS DE L CRAGE A LA ROTULE DES DEUX POTEAUX, IL Y A UN AXE SIMULE QUI DOIT ETRE A NIVEAU ET PARALLELE AU SOL. POUR CELA, NOUS UTILISONS UNE TRAVERSE CENTREE ET NIVELEE AVEC CES TROUS, LE FIXANT AU MOYEN D'UNE VIS POUR ASSURER SA FIXATION.

3. VERIFICAR QUE EL ÁNGULO DE INCLINACIÓN ES DE 100° EN AMBOS POSTES Y QUE LA DISTANCIA DEL TALADRO INFERIOR (EJE FICTICIO) Y EL SUELO, ES DE 187 CM.

3. CHECK THAT TILT ANGLE IS OF 100° IN BOTH POSTS, AND THAT DISTANCE FROM THE LOWER HOLE (FICTITIOUS AXLE) TO THE GROUND, IS OF 187 CM.

3. VÉRIFIEZ QUE L'ANGLE D'INCLINAISON EST 100 ° SUR LES DEUX POTEAUX ET QUE LA DISTANCE DE L'ORIFICE INFÉRIEUR (AXE FICTIF) ET DU SOL, SOIENT DE 187 CM.

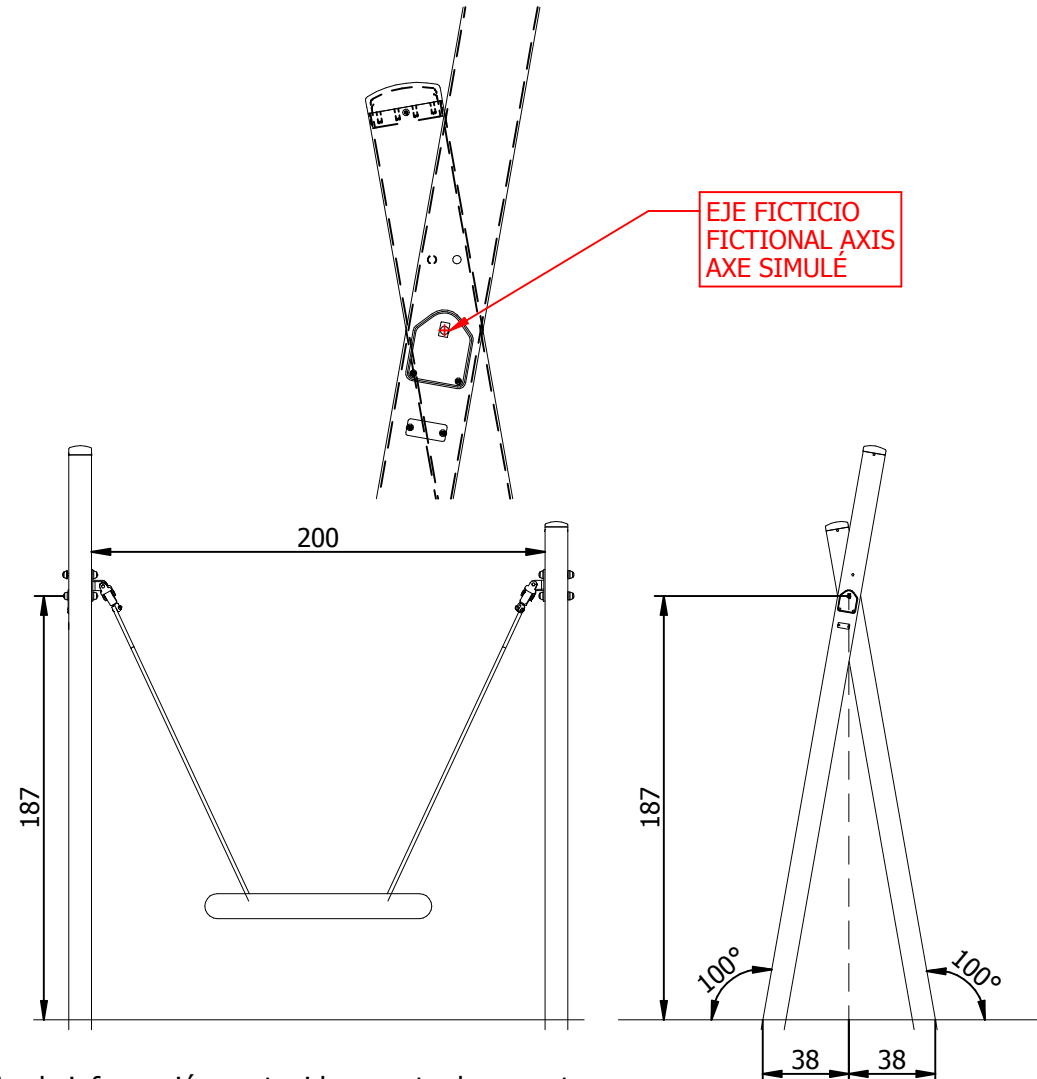

GALOPÍN PARQUES se reserva el derecho de modificar sin previo aviso la información contenida en este documento.

GALOPÍN PARQUES reserves the right to change the information contained in this document without prior notice.

GALOPÍN PARQUES se réserve le droit de modifier ses produits sans préavis les informations contenues dans le présent document.

COLUMPIO METÁLICO CESTA

Metal Swing Basket

Balanzoire Métallique Le Panier

L22

4 / 5

011-33-0003841-5

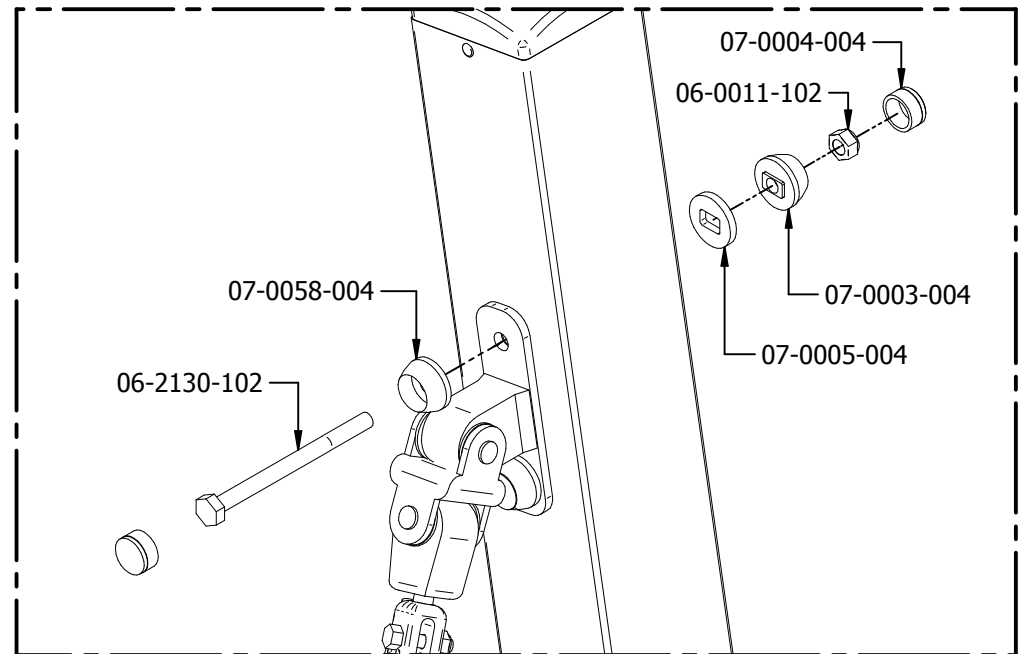
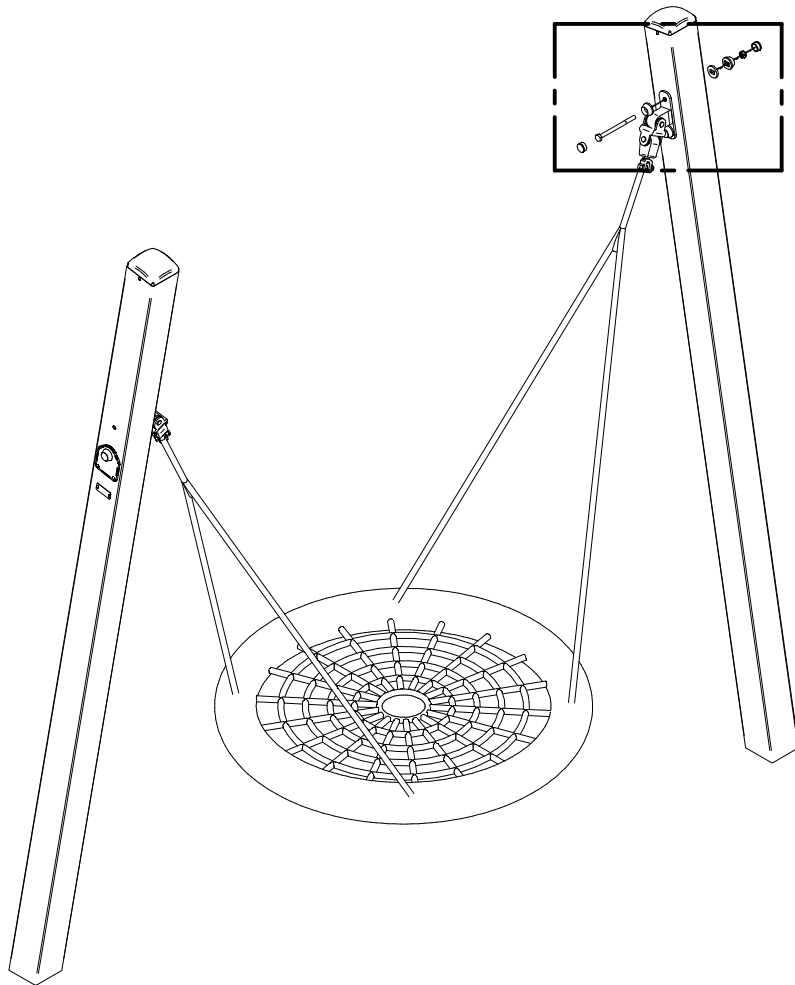

GALOPÍN PARQUES se reserva el derecho de modificar sin previo aviso la información contenida en este documento.

GALOPÍN PARQUES reserves the right to change the information contained in this document without prior notice.

GALOPÍN PARQUES se réserve le droit de modifier ses produits sans préavis les informations contenues dans le présent document.

COLUMPIO METÁLICO CESTA
Metal Swing Basket
Balançoire Métallique Le Panier

L22

5 / 5

011-33-0003841-5

AJUSTE ALTURA DEL ASIENTO
SEAT HEIGHT ADJUSTMENT
AJUSTEMENT DE LA HAUTEUR DU SIÈGE

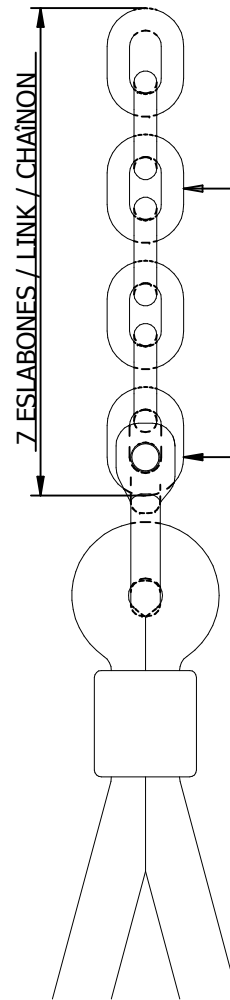

CORTAR ESLABONES (máx. 5) HASTA ALCANZAR LA ALTURA DESEADA
CUTTING LINK (max. 5) UNTIL THE DESIRED HEIGHT
COUPE LINK (max. 5) JUSQU'À LA HAUTEUR DÉSIRÉE

DEJAR SIEMPRE DOS ESLABONES PARA ENGANCHAR AL DINTEL
ALWAYS LEAVE TWO LINKS TO ENGAGE THE DINTEL
TOUJOURS LAISSER DEUX LIENS POUR ENGAGER LE DINTEL

GALOPÍN PARQUES, S.L. se reserva el derecho de modificar sin previo aviso la información contenida en este documento.

GALOPÍN PARQUES, S.L. reserves the right to change the information contained in this document without prior notice.

GALOPÍN PARQUES, S.L. se réserve le droit de modifier ses produits sans préavis les informations contenues dans le présent document.